

CELONEREZOVÁ ZPĚTNÁ KLAPKA

TYP: CHVW – NAVAŘOVACÍ

Tyto klapky jsou určeny k montáži na nerezové potrubí a jejich účelem je zabránění zpětnému proudění kapaliny. Aby byla zaručena jejich funkčnost je třeba zajistit konstantní tok média bez náhlých výkyvů.

Tento typ ventilu se otevírá tlakem proudícího média na disk. Ventil se otevře, pokud je tlak na disk větší než tlak média za diskem (tlak na dřík a pružinu). Ventil se uzavře, pokud jsou tlaky před a za diskem vyrovnané. Při vertikální instalaci klapky je pro otevření potřebný přibližně tlak 6 KPa.

TECHNICKÁ DATA

- Standard: DIN 11850-1
- Typ: 2dílná, díly spojuje CLAMP objímka, silikonové těsnění
- Připojení: navařovací DIN 11850
- Materiál: nerezová ocel 1.4301 (AISI 304)
- Maximální pracovní teploty: $-10\text{ }^{\circ}\text{C}/150\text{ }^{\circ}\text{C}$ (dle materiálu těsnění)
- Maximální tlak média: 1 MPa (10 bar)
- Těsnění disku: silikon
- Úprava vnitřního povrchu: $Ra \leq 0.8\text{ }\mu\text{m}$
- Úprava vnějšího povrchu: $Ra \leq 1.6\text{ }\mu\text{m}$
- Určeno pro: kapaliny, vodu, oleje



Water4life s.r.o., VAT number: CZ 29289971, Reference number: C 71338, kept by the Regional Court in Brno, Czech Republic

Brandlova 2536/36
695 01 Hodonín
Czech Republic
E-mail: info@indcom.cz Tel+420 739 518 466



ROZMĚRY KLAPKY NAVAŘOVACÍ TYP2 – S VODÍCÍMI TRNY

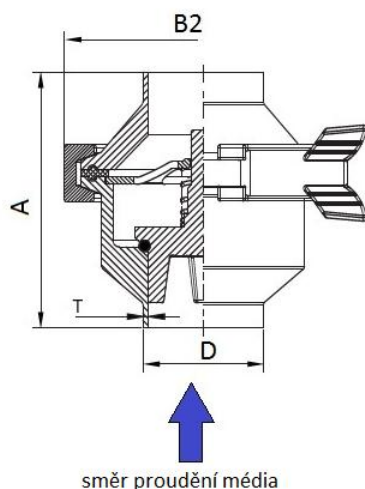

KLAPKA NAVAŘOVACÍ TYP2			
ROZMĚR	B2 (mm)	D (mm)	A (mm)
DN15	77.0	18.0	75.0
DN20	77.0	22.0	75.0
DN25	80.0	28.0	75.5
DN32	92.0	34.0	81.0
DN40	92.0	40.0	81.5
DN50	105.0	53.0	88.5
DN65	120.0	70.0	95.0

OBLASTI POUŽITÍ

Vinařství, pivovarnictví, potravinářský a nápojový průmysl, mlékárenský průmysl, chladírenství, vodohospodářské aplikace, chemický průmysl atd.

MONTÁŽ

Směr montáže je shodný se směrem proudění média. Médium tlakem na disk otevírá klapku (viz modrá šipka na výkresu rozměrů klapky).

Klapka se instaluje před čerpadlo, aby byl zajištěn správný chod čerpadla i klapky.

Zpětné klapky se připojují přivařením k vhodnému protikusu. V případě přivařování je nutné armaturu nejdříve rozebrat, aby nedošlo k poškození těsnění. Doporučujeme kontrolu dotažení svorníků (CLAMP objímky) v provozu.

Před montáží je nutno vypláchnout trubkový systém, aby se zamezilo poškození armatury mechanickými nečistotami.

Před údržbou nebo demontáží armatury se ujistěte, že teplota a tlak potrubím protékajícího média již klesly (teplota média nad 50 °C a pod 0 °C může způsobit vážná poranění). Zdraví nebezpečné kapaliny je třeba před údržbou vypustit.

Water4life s.r.o., VAT number: CZ 29289971, Reference number: C 71338, kept by the Regional Court in Brno, Czech Republic

Brandlova 2536/36
695 01 Hodonín
Czech Republic
E-mail: info@indcom.cz Tel+420 739 518 466



DIAGRAM TLAKOVÝCH ZTRÁT ZPĚTNÉ KLAPKY NAVAŘOVACÍ

DIAGRAM TLAKOVÝCH ZTRÁT
SANITÁRNÍ KLAPKA CLAMP, NAVAŘOVACÍ

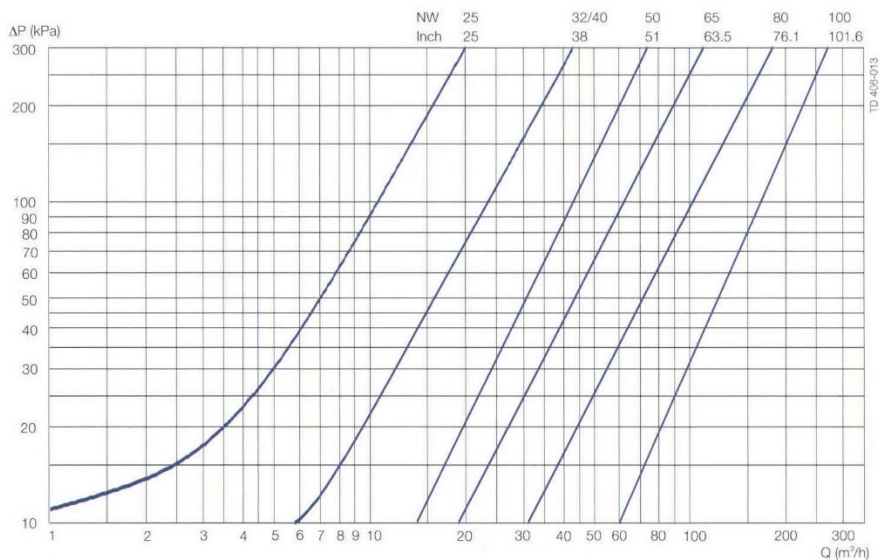

POZNÁMKA:
Hodnoty diagramu jsou pro médium:
voda (20°C)
Měření dle VDI 2173

Water4life s.r.o., VAT number: CZ 29289971, Reference number: C 71338, kept
by the Regional Court in Brno, Czech Republic

Brandlova 2536/36
695 01 Hodonín
Czech Republic
E-mail: info@indcom.cz Tel+420 739 518 466

